



## SMART PADDLE™

Sensores capacitivos  
Serie 80 - PNP

Forma constructiva G 1/2"

- Material de carcasa: LCP
- SIP / CIP 121° C
- Caja especial con tope con la posibilidad de aislar con guarnición para bridas o cinta de PTFE (no incluido en la entrega)
- Con conector enchufe M 12 x 1



Características técnicas	Montaje no enrasado
Sensor de nivel en contacto con el producto	Ajustable dependiente del medio
Sensibilidad	Typ. $\epsilon_r$ 4...80
Versión eléctrico	4 hilos CC
Salida	Antivalente
<b>Modelo PNP</b>	<b>KAS-80-P50-A-G1/2-LCP-HC-Y5C-1-HP</b>
<b>No. art.</b>	<b>KA 1428</b>
Tensión de servicio ( $U_B$ )	10...35 V CC
Caída de tensión máx. ( $U_d$ )	$\leq 2,0$ V
Ondulación residual máx. permisible	10 %
Corriente de servicio ( $I_e$ )	2 x 0...200 mA
Corriente en vacío ( $I_o$ )	Típ. 15 mA
Frecuencia máx. de conmutación	2 Hz
Temperatura ambiente permisible	-25...+70 °C / CIP 121° C
LED indicador	Verde / amarillo
Circuito de protección	Incorporado
Tipo de protección según 60529	IP 67
Norma	EN 60947-5-2
Conexión flexible	Conector M12, 0,1 m, PVC, 4 x 0,34 mm <sup>2</sup>
Material de carcasa	LCP (FDA 21 CFR 176.170(c))
Superficie activa	LCP (FDA 21 CFR 176.170(c))
Tapa	PA
Optimizado al medio	Si
Conectores adecuados (no incluido en la entrega)	#193391, #193392
<b>Accesorios</b> (no incluido en la entrega): Varivent (#196395), soportes de soldadura (#196394) vea nuestro programa de accesorios.	

Este sensor capacitivo de nivel esta preajustado para la detección de productos a granel con una constante dieléctrica  $\epsilon_r$  de 2 a 80.

Este Sensor **SMARTPADDLE** no tiene partes móviles y por lo tanto no está sujeto a desgaste o desgarro y no existen fallos del proceso por acumulación de productos.

### Ventajas SMARTPADDLE:

- Sensibilidad preajustada "Mount and go"
- Las mediciones independientes de la posición de montaje
- Carga por compresión permitida en la superficie activa: 10 bar
- Conexión al proceso G 1/2"

Se reserva el derecho a efectuar modificaciones sin previo aviso. (04.02.2020)

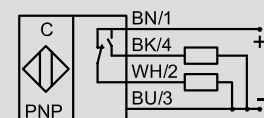
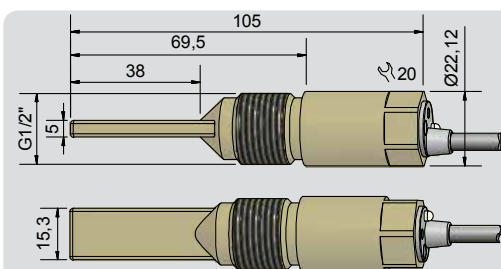

\* Con potenciómetro sellado

**Made in Germany**

# SMART **PADDLE**<sup>TM</sup>

El sensor **SMARTPADDLE**; totalmente electrónico. Este sensor capacitivo se ha desarrollado para la detección de nivel de productos a granel y polvos. Con una constante dieléctrica (DC) de  $\epsilon_r$  2 a 80. Este sensor es preajustado y optimizado para la detección de estos medios y puede cubrir este amplio espectro de DC. No es necesario ajustar el sensor según el material a ser detectado.



No puede ser más fácil:

El usuario monta el sensor en la posición deseada, hace la conexión eléctrica y el sensor está listo para su uso.

El sensor capacitivo **SMARTPADDLE** no tiene partes móviles y por lo tanto no está sujeto a desgaste o desgarramiento. Es ideal para su uso en aplicaciones en las que tradicionalmente se usan interruptores por vibración, interruptores rotativos o sensores mecánicos.

Las ventajas son evidentes: fácil instalación, control de nivel fiable y al mismo tiempo la solución a los problemas conocidos de los sistemas mecánicos que se utilizan hoy día. No más tiempo perdido debido a las falsas detecciones causadas por la acumulación de material entre las horquillas vibradoras o alrededor de los interruptores giratorios, etc.

Para productos que tienen una constante dieléctrica fuera de la gama preajustada RECHNER ofrece el modelo probado con la posibilidad de "EasyTeach by Wire".

El material de la carcasa del sensor es LCP. Un material que es mecánicamente muy robusto y que puede ser en contacto con alimentos.

El sensor tiene una conexión al proceso de G 1/2" que se puede utilizar con una amplia gama de accesorios como soportes de soldadura o bridas „Varivent N DN 50" que son ofrecidos por RECHNER.

**RECHNER SENSORS es su especialista en el control de nivel!**

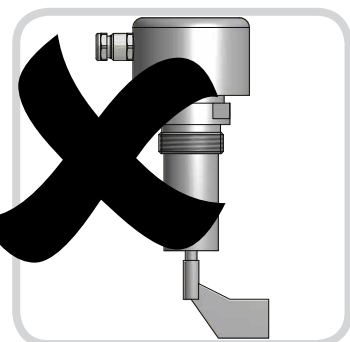
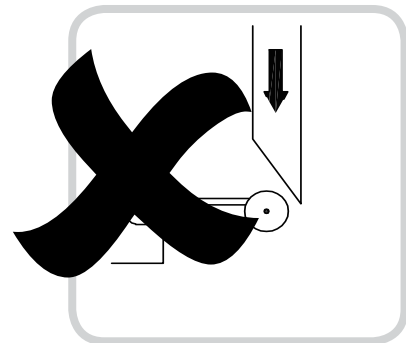
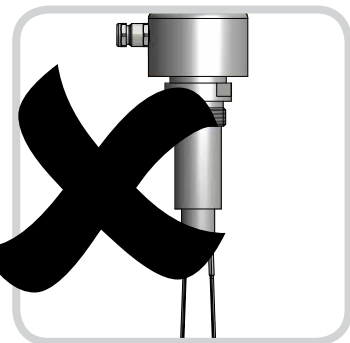

**Made in Germany**

Se reserva el derecho a efectuar modificaciones sin previo aviso. (04.02.2020)