



Pantron Instruments GmbH  
Süllbergstraße 3-5  
D-31162 Bad Salzdetfurth

**Tel.** +49 (0) 5063 / 9591-0  
**Fax** +49 (0) 5063 / 9591-55  
**E-mail** sales@pantron.de  
**Internet** www.pantron.de

## Betriebsanleitung Lichtschranken Multiplexer

### IMX-N840

Seite 2 - 6

- Lichtschranke mit moduliertem IR-Licht
- 8-Kanal System für enge Montage ohne gegenseitige Beeinflussung
- Reichweite bis 40 m
- Ein Relaisausgang (Wechsler) je Kanal
- Empfindlichkeit für jeden Kanal einstellbar
- Grundleistung 20 % / 100 % umschaltbar
- Schaltfunktion hell / dunkel je Kanal umschaltbar
- Ein- und Ausschaltverzögerung für Kanal 1
- Master-Slave-Betrieb
- Lichtvorhangfunktion
- Sender- und Empfängeranschlüsse kurzschlussfest



### Bestellbezeichnung

Betriebsspannung	Modell
230 V AC	IMX-N840/230VAC
115 V AC	IMX-N840/115VAC
24 V AC	IMX-N840/24VAC
24 V DC	IMX-N840/24VDC

Alle technischen Angaben beziehen sich auf den Stand 05/2014. Änderungen bleiben vorbehalten.

## Operating instructions Light barrier multiplexer

### IMX-N840

page 7 - 11

- Multichannel amplifier with modulated infrared light
- 8-channel installation system for tight assembly without cross talk
- Range up to 40 m (82ft)
- Sensitivity for each channel adjustable with potentiometer
- One relay output for each channel (changeover)
- System power 20 % / 100 % selectable by bit switch
- Programmable light / dark function
- Adjustable switch-on and switch-off delay for channel one
- Light curtain mode
- Master-slave mode
- Transmitter and receiver terminals are short circuit proof

### Ordering Guide

Supply voltage	Model
230 V AC	IMX-N840/230VAC
115 V AC	IMX-N840/115VAC
24 V AC	IMX-N840/24VAC
24 V DC	IMX-N840/24VDC

All technical specifications refer to the state of the art 05/2014. They are subject to modifications.

## Betriebsanleitung

8-Kanal Lichtschranken Multiplexer

IMX-N840

Deutsch



## Sicherheitshinweise

Bei Sach- oder Personenschäden, die durch unsachgemäße Handhabung oder Nichtbeachten der Sicherheitshinweise verursacht werden, übernimmt der Hersteller keine Haftung. In solchen Fällen erlischt jeder Garantieanspruch.

- Der Einsatz dieser Lichtschranken ist nicht zulässig für Anwendungen, bei denen die Sicherheit von Personen von der Gerätefunktion abhängt.
- Bei Maschinenplanung und Verwendung der Lichtschranken sind die einsatzspezifischen Sicherheits- und Unfallverhütungsvorschriften einzuhalten. Der Betreiber des übergeordneten Gesamtsystems, z.B. einer Maschinenanlage, ist für die Einhaltung der für den speziellen Einsatzfall geltenden nationalen und internationalen Sicherheits- und Unfallverhütungsvorschriften verantwortlich.
- Das Gerät darf nur in seiner bestimmungsgemäßen Weise verwendet werden, da sonst Gefahren wie Kurzschluss, Brand oder elektrischer Schlag auftreten können.
- Das Gerät darf nicht geöffnet oder geändert bzw. umgebaut werden.
- Vor Inbetriebnahme ist die Bedienungsanleitung zu beachten.
- Durch Einstellarbeiten am Gerät werden Veränderungen vorgenommen, die das Verhalten der Lichtschranke verändern. Es ist sicherzustellen, dass die von der Lichtschranke gesteuerte Anlage für die Dauer der Einstellarbeiten außer Betrieb gesetzt wird. Vor Inbetriebnahme ist sicherzustellen, dass die Anlage ordnungsgemäß funktioniert.
- Ist ein gefahrloser Betrieb nicht möglich, so ist das Gerät außer Betrieb zu setzen und gegen unbeabsichtigten Betrieb zu sichern. Dies kann z.B. sein, wenn sichtbare Beschädigungen aufgetreten sind oder das Gerät nicht mehr im Sinne der Bedienungsanleitung arbeitet.
- Nutzen Sie das Gerät nicht in explosionsgefährdeten Umgebungen.
- Geben Sie das Gerät nur mit der Bedienungsanleitung an Dritte weiter.
- Entsorgen Sie das Gerät umweltgerecht.

### 1. Einleitung

Lichtschranken Multiplexer werden als Bestandteil eines übergeordneten Gesamtsystems zur Erfassung von Objekten eingesetzt. Sie können nur mit Sendern IT... und Empfängern IR... als Einweg-Lichtschranke, Reflektions-Lichttaster oder Reflektions-Lichtschranke betrieben werden.

### 2. Beschreibung

An einem 8-Kanal-Multiplexer IMX-N840 mit manueller Verstärkungseinstellung lassen sich bis zu 8 Sensorenpaare (Sender und Empfänger) ohne gegenseitige Beeinflussung betreiben.

Die Multiplexer aktivieren die Sensorenpaare zyklisch nacheinander (Multiplexbetrieb). Der Zustand der Strecken wird dabei ermittelt und intern zwischengespeichert. Aus den gewonnenen Streckendaten werden dementsprechend die Anzeigen und die Ausgänge geschaltet.

Der Multiplexer hat für jeden Kanal einen Relaisausgang (Schließer) und eine gelbe Leuchtdiode zur Kontrolle.

Über leicht zugängliche DIP-Schalter auf der Gerätevorderseite können je nach Anwendung für alle Kanäle die unterschiedlichsten Betriebsbedingungen eingestellt werden. Somit ist der Anwender in der Lage durch Umschalten der Grundeinstellung, die je nach benötigter Reichweite und Verschmutzungsgrad voreingestellt wird, die Feineinstellung der Empfindlichkeit zu erhöhen um die Objekterkennung zu optimieren. Die Lichtvor-

hangfunktion ermöglicht die Schaltzustände aller einzelnen Kanäle auf nur einen Ausgang wirken zu lassen. Bei einem Bedarf von mehr als 8 Lichtschranken können 8-Kanal-Multiplexer (manuelle oder automatische Verstärkungseinstellung) über den Master-Slave-Betrieb synchronisiert werden. Bei richtiger Anordnung der Sensoren kann dadurch eine Beeinflussung zwischen den Lichtschranken der einzelnen Multiplexer vermieden werden.

## Operating Instructions

8-channel light barrier multiplexer

IMX-N840

English

### 11. Dimensions in mm



### 12. Technical Data (at 20 °C)

Operating basis		modulated IR-light		Supply voltage ...AC	230 V AC, 115 V DC, 24 V AC
max. Range (through beam)	Receiver IRL-...	Receiver IR-..., IRH-...		...DC	24 V DC
Transmitter IT-..., ITL-...	10 m (32 ft)	20 m (49 ft)		Voltage tolerance	10 %
Transmitter IT-...HP, ITH-...	15 m (49 ft)	30 m (66 ft)		Power consumption	...AC: 10 VA; ...DC: 10 W
Transmitter ITA-...	20 m (66 ft)	40 m (131 ft)		Transmit frequency	4,0 kHz
Displays:				System power	20 % / 100 %, switchable
Switching mode	8 x LED yellow			Multiplex speed:	
Sensitivity	8 x LED green			low	68 ms (15 Hz)
Power on	LED green			high	34 ms (30 Hz)
Slave mode	LED yellow			Relay output:	1 NO per channel
Light curtain mode	LED yellow			Switching data (max.)	5 A, 230 V AC (24 V DC)
Switching mode	light / dark, switchable			Reaction time T <sub>ON</sub> / T <sub>OFF</sub>	45 ms / 45 ms
Curtain mode	yes			Switching frequency	12 Hz
Slave-function	yes			Alarm output	no
Switching delay	0 - 15 s			Terminals	clip 4 mm <sup>2</sup>
ALC delay	no			Mounting orientation	free
Housing material	plastic (Makrolon 8030)			Mounting	2 holes (DIN 46 121) DIN rail (DIN 46 277)
Housing protection	IP 20			Dimension (mm)	L 75 x B 150 x H 110
Temperature (operation)	-25 ... +60 °C (-13 ... +140 °F)				
Temperature (storage)	-40 ... +80 °C (-40 ... +176 °F)				

# Operating Instructions

## 8-channel light barrier multiplexer

### IMX-N840

English

#### 7.6 Switching-on delay (t-ON)<sup>1</sup>

Switching-on delay is the time between the presence (light mode operation) or absence (dark mode operation) of the infrared beam and turning the output on (COM → NO).

#### 7.7 Switching-off delay (t-OFF)<sup>1</sup>

Switching-off delay is the time between the absence (light mode operation) or presence (dark mode operation) of the infrared beam and turning the output off (COM | NO).

### 8. Check the supply voltage

On the right side of the multiplexer is the type plate. The supply voltage is the last two or three numbers of the part number. Check if this value is the same as the connection value.

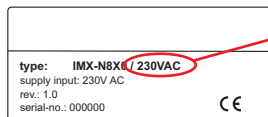

supply voltage  
e.g. 230 V AC

### 9. Operating procedure

Switch the power on. The green power indicator H11 (POWER ON)<sup>1</sup> lights green. The information (interrupt or clearance etc.) is evaluated and the state of the display and relays are shown. The displays H1 to H8 (RELAY-STATUS)<sup>1</sup> indicate the state of the relays. H12 to H19 (GAIN CONTROL)<sup>1</sup> indicate the state of the sensitivity. To guarantee the right operation of the multiplexer, the sensitivity of each channel must be adjusted manually. Turn the potentiometer P1 (GAIN SETTING)<sup>1</sup> from the left side to the right side until the green sensitivity indicator H12 (GAIN CONTROL)<sup>1</sup> is lit constantly (adjustment for channel number one). Repeat the procedure for all channels. Should the potentiometer further adjusted to the right side, the multiplexer will become less sensitive. For description of how the devices work, see table 5. After adjustment the sensitivity indicator is an indicator for the right adjustment. After a long working time the sensor heads pollute and the sensitivity indicator is flashing and goes out at further pollution. To get the optimum operation, raise the sensitivity or clean the sensor heads.



If the sensitivity indicator is not lit, the contact between transmitter and receiver is interrupted or the distance between the sensor heads is too far.

### 10. Master-Slave operation

The master-slave operation allows synchronized action of multiple 8-channel devices, including manual and automatic series. Therefore, the same channel number is active on each device in the chain at the certain time (see picture 4). With a suitable arrangement of sensor pairs, the influence between the multiplexer can be prevented.



Do not wire the Master OUT terminal of the last device with the Slave IN terminal of the first device.

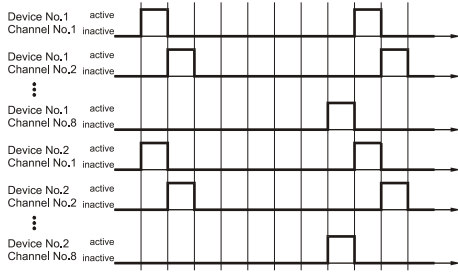

picture 4: Master-Slave operation

Beam status	Switching mode	Relay status indicator	Relay output
IT → IR	light	⊗	COM → NO
IT → IR	dark	⊗	COM   NO
IT → IR	light	⊗	COM → NO
IT → IR	dark	⊗	COM   NO

table 5: Switching logic

<sup>1</sup> Inscription front label

# Betriebsanleitung

## 8-Kanal Lichtschranken Multipllexer

### IMX-N840

Deutsch

### 3. Anschlüsse

Der Anschluss erfolgt über 2 Klemmleisten mit je 23 Klemmen à 4 mm<sup>2</sup> (siehe Abb. 1).



Abb. 1: Klemmen-Nummerierung



Abb. 2: Anschlussschema

#### 3.1 Betriebsspannung (V. SUPPLY)<sup>1</sup>

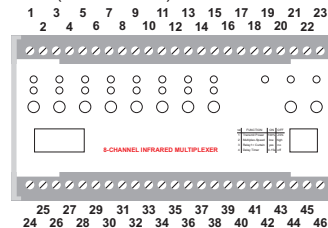
Vor Anschluß des Multipllexers ist darauf zu achten, daß die auf dem Typenaufkleber angegebene Betriebsspannung mit dem Anschlußwert des Netzes übereinstimmt. Die Betriebsspannung ist an den Klemmen Nr. 22 und Nr. 23 anzuschließen (Abb. 1). Bei DC-Geräten ist die Klemme Nr. 22 der Plus- und Klemme Nr. 23 der Minusanschluss. Bei 24 V DC ein passend dimensioniertes UL Class 2 Netzteil verwenden.

#### Achtung!

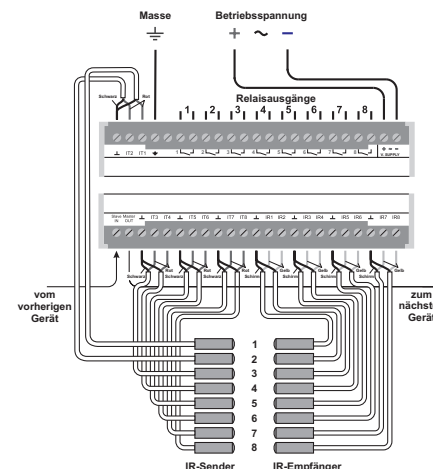
Geräte mit Wechselspannungsversorgung sind galvanisch vom Versorgungsnetz getrennt. Eine sekundärseitige Erdung ist vorzunehmen. Beim synchronisierten Betrieb mehrerer Geräte (Master/Slave) wird eine räumlich benachbarte Anordnung empfohlen, um die erforderlichen Verbindungsleitungen möglichst kurz zu halten.

#### 3.2 Sender (IT...)<sup>1</sup>

An einem 8-Kanal-Multipllexer können bis zu 8 Infrarot-Sender angeschlossen werden. Die Klemmenbelegung ist in Tabelle 1 zu sehen.

Sender	Plus (Rot) <sup>2</sup>	Masse (Schwarz) <sup>2</sup>
1	Nr. 3	Nr. 1
2	Nr. 2	Nr. 1
3	Nr. 27	Nr. 26
4	Nr. 28	Nr. 26
5	Nr. 30	Nr. 29
6	Nr. 31	Nr. 29
7	Nr. 33	Nr. 32
8	Nr. 34	Nr. 32

Tabelle 1: Klemmenbelegung Sender

#### 3.3 Empfänger (IR...)<sup>1</sup>

An einem 8-Kanal-Multipllexer können bis zu 8 Infrarot-Empfänger angeschlossen werden. Die Klemmenbelegung ist in Tabelle 2 zu sehen.

Empfänger	Plus (Gelb) <sup>3</sup>	Masse (Schirm) <sup>3</sup>
1	Nr. 36	Nr. 35
2	Nr. 37	Nr. 35
3	Nr. 39	Nr. 38
4	Nr. 40	Nr. 38
5	Nr. 42	Nr. 41
6	Nr. 43	Nr. 41
7	Nr. 45	Nr. 44
8	Nr. 46	Nr. 44

Tabelle 2: Klemmenbelegung Empfänger

#### 3.4 Relaisausgang

Der Multipllexer hat für jeden Kanal einen Relaisausgang. Das Relais ist als Schließer (Abb. 3) ausgelegt. Ein Schaltstrom von 5 A (bei 250 V AC oder 24 V DC) ist maximal zulässig. Die Klemmenbelegung für jeden Kanal ist in der Tabelle 3 zu sehen.



Abb. 3: Relais

Kanal	COM	NO
1	Nr. 6	Nr. 7
2	Nr. 8	Nr. 9
3	Nr. 10	Nr. 11
4	Nr. 12	Nr. 13
5	Nr. 14	Nr. 15
6	Nr. 16	Nr. 17
7	Nr. 18	Nr. 19
8	Nr. 20	Nr. 21

Tabelle 3: Klemmenbelegung Relais

#### 3.5 Master OUT

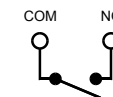
Zur Synchronisation von mehreren 8-Kanal-Multipllexern sendet der Master-OUT-Ausgang (Klemme Nr. 25, siehe Abb. 1) Impulse an das nachfolgende Gerät.



Der Master-OUT-Anschluss darf nie mit einem anderen Master-OUT-Anschluss verdrahtet werden.

<sup>1</sup> Beschriftung Frontaufkleber

<sup>2</sup> Aderfarbe vom Senderkabel

<sup>3</sup> Aderfarbe vom Empfängerkabel

## Betriebsanleitung

8-Kanal Lichtschranken Multiplexer

IMX-N840

Deutsch

### 3.6 Slave IN

Zur Synchronisation von mehreren 8-Kanal-Multiplern empfängt der Slave-IN-Eingang (Klemme Nr. 24, siehe Abb. 1) Impulse vom vorherigen Gerät.

 Der Slave-IN-Anschluss sollte immer mit einem Master-OUT-Anschluss verdrahtet werden.

### 4. Anzeigen und Bedienelemente

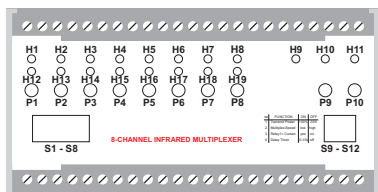

- H1 - H8: Schaltzustandsanzeigen (gelb)
- H9: Kontrollanzeige für Slavebetrieb (gelb)
- H10: Lichtvorhangfunktion (gelb)
- H11: Betriebsanzeige (grün)
- H12 - H19: Empfindlichkeitsanzeige (grün)
- P1 - P8: Empfindlichkeitsinsteller (Kanal 1 - 8)
- P9: Einschaltverzögerung (Relaisausgang Nr. 1)
- P10: Ausschaltverzögerung (Relaisausgang Nr. 1)
- S1 - S8: Schaltfunktion (Kanal 1 - 8)
- S9 - S12: Funktionen

### 5. Auswahl der Sensoren





Zum Betrieb des Multiplern wird pro Kanal immer ein Sender und ein Empfänger benötigt. Hierzu ist der für die Anwendung geeignete Sensor auszusuchen.

### 6. Montage

Zur Befestigung hat der Lichtschranken Multiplexer zwei Bohrungen nach DIN 46121 oder eine Schnellbefestigung für Normschiene nach DIN 46277. Das Anschlussschema ist auf dem Frontaufkleber des Gerätes abgebildet (oder siehe unter Abb. 2: Anschlussschema).

### 7. Auswahl der Funktionen

Die Funktionen werden mit den auf der Frontseite befindlichen DIP-Schaltern eingestellt (siehe auch Tabelle 4).

S9 - Grundleistung (transmit power) <sup>1</sup>	S10 - Multiplexergeschwindigkeit (Multiplex speed) <sup>1</sup>
 20 %	 16 ms (high) <sup>1</sup>
 100 %	 32 ms (low) <sup>1</sup>

<sup>1</sup> Beschriftung Frontaufkleber





S11 - Lichtvorhangfunktion (Output 1 = curtain) <sup>1</sup>	S12 - Schaltverzögerung (Delay Timer) <sup>1</sup>
 inaktiv (no) <sup>1</sup>	 inaktiv (off) <sup>1</sup>
 aktiv (yes) <sup>1</sup>	 0 - 15 s

Tabelle 4: Funktionsbelegung S9-S12

### 7.1 Schaltfunktion (Switching mode)<sup>1</sup>

Die Schaltfunktion gibt an, wie sich der Schaltausgang bei freier bzw. unterbrochener Lichtstrecke verhält. Unterschieden wird in Hellschaltung (light)<sup>1</sup> und Dunkel-schaltung (dark)<sup>1</sup>.

- Hell-schaltung Bei freier Lichtstrecke zieht das Relais an (COM → NO)
- Dunkel-schaltung Bei freier Lichtstrecke fällt das Relais ab (COM | NO)

Die Schaltfunktion kann für jeden Kanal mit den DIP-Schaltern S1 bis S8 eingestellt werden. Die Nummer des DIP-Schalters entspricht der Nummer des Kanals. Steht der DIP-Schalter auf OFF, ist die Schaltfunktion hell (light)<sup>1</sup> eingestellt. Bei der Schalterstellung ON ist die Schaltfunktion dunkel (dark)<sup>1</sup> eingestellt.

### 7.2 Grundleistung (Transmit Power)<sup>1</sup>

Die Grundleistung ist eine voreingestellte Leistungsstufe mit der sich der Lichtschranken Multiplexer unempfindlicher schalten lässt.

- 100% Der Multiplexer hat seine maximale Empfindlichkeit (maximale Reichweite).
- 20 % Der Multiplexer hat 20 % der maximalen Empfindlichkeit.

### 7.3 Multiplexergeschwindigkeit (Multiplex-Speed)<sup>1</sup>

Die Multiplexergeschwindigkeit ist die Geschwindigkeit, mit der die Sensoren nacheinander aktiviert werden. Bei der hohen Multiplexergeschwindigkeit (high)<sup>1</sup> ist die Ansprechzeit ( $T_{\text{ein}}/T_{\text{aus}}$ ) für die Kanäle klein. Die Reichweite verringert sich, da die Zeit, die der Auswerteeinheit zur Verfügung steht, kleiner wird. Bei der niedrigen Multiplexergeschwindigkeit (low)<sup>1</sup> ist die Ansprechzeit ( $T_{\text{ein}}/T_{\text{aus}}$ ) für die Kanäle groß und die Reichweite ist maximal.

### 7.4 Lichtvorhangfunktion (Output 1 = Curtain)<sup>1</sup>

Mit der Lichtvorhangfunktion kann die Ausgabe mehrerer Kanäle auf einen einzigen Schaltausgang (Kanal 1) zusammengelegt werden. Alle Kanäle im Lichtvorhang müssen Sichtverbindung haben, damit das Relais anzieht (COM → NO) und die gelbe Schaltzustandsanzeige (RELAY STATUS)<sup>1</sup> für Kanal 1 leuchtet. Wird ein beliebiger Kanal unterbrochen, schaltet der Ausgang von Kanal 1 ab. Die Ausgabe des gesamten Lichtvorhangs kann invertiert werden, indem der Dip-Schalter S1 auf Dunkelschaltung gestellt wird.

## Operating Instructions

8-channel light barrier multiplexer

IMX-N840

English

### 3.6 Slave IN<sup>1</sup>

To synchronize more than one 8-channel multiplexer, the Slave IN input (connection terminal number 24, see picture 7) receives the signal from the previous device.

 The Slave IN connector should be wired to a Master OUT connector.

### 4. Display contents and operating elements

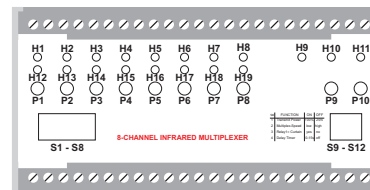

- H1 - H8: Relay status indicator (yellow)
- H9: Slave operation indicator (yellow)
- H10: Light curtain mode (yellow)
- H11: Power ON indicator (green)
- H12 - H19: Sensitivity indicator (green)
- P1 - P8: Sensitivity adjusters (channel 1 - 8)
- P9: Switching ON delay (output no. 1)
- P10: Switching OFF delay (output no. 1)
- S1 - S8: Switching mode (channel 1 - 8)
- S9 - S12: Functions

### 5. Choose the sensor heads





Before you turn on the multiplexer, select the transmitter and receiver for your application. Each channel needs one transmitter and one receiver. This includes choosing the sensor heads body style and cable length or quick disconnect that meets your requirements.

### 6. Installation

The multiplexer can be installed with two holes (DIN 46121) or a DIN rail mounting clip (DIN 46277). The wiring diagram is printed on the front label of the multiplexer or see picture 2: Wiring diagram.

### 7. Choose the functions

The functions are selectable by DIP-switches located on the front side of the multiplexer (see also Table 4).

S9 - transmit power <sup>1</sup>	S10 - Multiplex rate (Multiplex speed) <sup>1</sup>
 20 %	 16 ms (high) <sup>1</sup>
 100 %	 32 ms (low) <sup>1</sup>

<sup>1</sup> Inscription front label





S11 - Light curtain function (Output 1 = curtain) <sup>1</sup>	S12 - Time delay (Delay Timer) <sup>1</sup>
 inaktiv (no) <sup>1</sup>	 inaktiv (off) <sup>1</sup>
 aktiv (yes) <sup>1</sup>	 0 - 15 s

table 4: DIP-switches S9-S12

### 7.1 Switching mode<sup>1</sup>

The switching function describes the output behavior on interruption of the infrared beam. There are two types of switching functions:

- Light mode operation (light)<sup>1</sup>: relay contact closes (COM → NO)
- Dark mode operation (dark)<sup>1</sup>: relay contact opens (COM | NO)

The switching mode is selectable by the DIP-switches S1 to S8. The number of the DIP-switch is equal with the number of the transmit channel. If the DIP-switch is in the OFF position the function is set to light mode and if the DIP-switch is in the ON position the function is set to dark mode.

### 7.2 Transmit Power<sup>1</sup>

The transmit power of the multiplexer can be switched to less sensitive.

- 100% The multiplexer has the maximum sensitivity value (highest range).
- 20 % The multiplexer has 20 % of the maximum sensitivity value.

### 7.3 Multiplex-Speed<sup>1</sup>

The multiplex speed is the speed between activating the sensor heads one after another. If the multiplex speed high<sup>1</sup>, the reaction time ( $T_{\text{ON}}/T_{\text{OFF}}$ ) for all channels is short, the range gets shorter, because the evaluation unit has less time to check the infrared signal. If the multiplex speed is low<sup>1</sup>, the reaction time ( $T_{\text{ON}}/T_{\text{OFF}}$ ) for all channels is long and the range has the maximum value.

### 7.4 Curtain mode (Relay 1 = Curtain)<sup>1</sup>

The light curtain function combines all the light barriers relay outputs together into one output (channel 1). It utilizes a link between the individual channels. If there is no interruption in the light circuit, the yellow status indicator, (RELAY STATUS)<sup>1</sup> remain illuminated. Using the switching function (DIP-switch S1), the circuit logic can be inverted.

 Unused channels must be switched to dark mode, if e.g. a light curtain with seven channels should be builded. The first channel must always be connected in curtain mode. The DIP-switch S1 has an effect on the hole light curtain function.

### 7.5 Switching delay (Relay 1 - Timer)<sup>1</sup>

The switching delay only effects on the relay from channel 1. The timer can be adjusted up to 15 seconds with two potentiometers (switching ON and OFF delay).



# Operating Instructions

## 8-channel light barrier multiplexer

### IMX-N840

English

### 3. Connections

Wires are connected with two rows of 23 terminals (see picture 1).

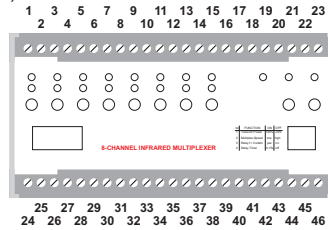

picture 1: Number of terminals

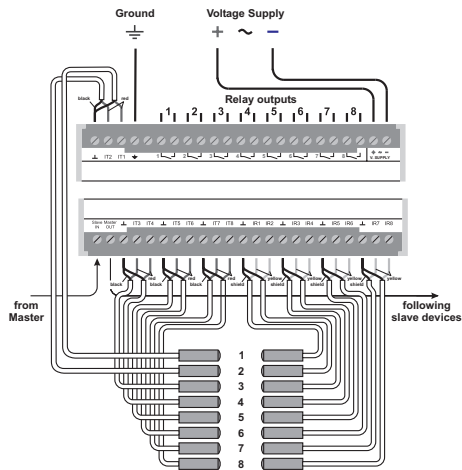

picture 2: Wiring diagram

#### 3.1 Voltage supply<sup>1</sup>

Before connecting the multiplexer, look on the side and check if the power supply is the same as the connection value. The power supply will be connected on the terminal no. 22 and no. 23 (see picture 1).

For devices with direct current, terminal no. 22 is positive and terminal no. 23 is neutral.

24V DC to be provided by a suitably rated UL Listed Class 2 power supply.

### ⚠ Caution!

The AC-supply devices are isolated from main. A grounded connection on the low voltage side is required. In synchronized operation of multiple devices (master/slave), we recommend installation using short connecting cables.

#### 3.2 Transmitter (IT...)<sup>1</sup>

Eight infrared transmitters can be connected to one 8-channel multiplexer. Connect the transmitters as shown in table 1.

Transmitter	Plus (red) <sup>2</sup>	Ground (black) <sup>2</sup>
1	No. 3	No. 1
2	No. 2	No. 1
3	No. 27	No. 26
4	No. 28	No. 26
5	No. 30	No. 29
6	No. 31	No. 29
7	No. 33	No. 32
8	No. 34	No. 32

table 1: Transmitter terminals

#### 3.3 Receiver (IR...)<sup>1</sup>

Eight infrared receivers can be connected to one 8-channel multiplexer. Connect the receivers as shown in table 2.

Receiver	Plus (yellow) <sup>3</sup>	Ground (shield) <sup>3</sup>
1	No. 36	No. 35
2	No. 37	No. 35
3	No. 39	No. 38
4	No. 40	No. 38
5	No. 42	No. 41
6	No. 43	No. 41
7	No. 45	No. 44
8	No. 46	No. 44

table 2: Receiver terminals

#### 3.4 Relay output

The multiplexer has one relay output for each channel. The relay (form A, see picture 3) can switch a maximum current of 5 A at 250 V AC or 24 V DC. Connect the relays as shown in table 3.

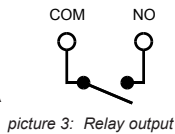

picture 3: Relay output

Channel	COM	NO
1	No. 6	No. 7
2	No. 8	No. 9
3	No. 10	No. 11
4	No. 12	No. 13
5	No. 14	No. 15
6	No. 16	No. 17
7	No. 18	No. 19
8	No. 20	No. 21

table 3: Relay terminals

#### 3.5 Master OUT

To synchronize more than one 8-channel multiplexer, the Master OUT output (connection terminal number 25, see picture 1) gives a signal to the following device.

**i** Do not connect the Master OUT terminal with the Master OUT terminal of the next device.

# Betriebsanleitung

## 8-Kanal Lichtschranken Multipllexer

### IMX-N840

Deutsch

**i** Unbenutzte Kanäle müssen auf Dunkelschaltung gestellt werden, wenn z.B. ein Lichtvorhang mit nur sieben Kanälen gebildet werden soll. Der erste Kanal muss bei der Lichtvorhangfunktion immer angeschlossen sein, da das Invertieren von Kanal 1 auf den gesamten Lichtvorhang wirkt.

#### 7.5 Schaltverzögerung (Output 1 - Timer)<sup>1</sup>

Die Schaltverzögerung ist die Zeit mit der der Schaltausgang verzögert umschaltet. Sie wirkt nur auf den Relaisausgang von Kanal Nr. 1. Sie lässt sich stufenlos mit den zwei Potentiometer (Ein- und Ausschaltverzögerung) auf maximal 15 Sekunden einstellen.

#### 7.6 Einschaltverzögerung (t-ON)<sup>1</sup>

Die Einschaltverzögerung ist die Zeit zwischen Unterbrechung (Hellschaltung) oder Freigabe (Dunkelschaltung) des Infrarotstrahls und dem Einschalten des Relais (COM → NO).

#### 7.7 Ausschaltverzögerung (t-OFF)<sup>1</sup>

Die Ausschaltverzögerung ist die Zeit zwischen Freigabe (Hellschaltung) oder Unterbrechung (Dunkelschaltung) des Infrarotstrahls und dem Ausschalten des Relais (COM | NO).

### 8. Überprüfung der Betriebsspannung

Auf der rechten Seite des Lichtschranken Multipllexers befindet sich das Typenschild. Die Spannungsangabe steht hinter der Typenbezeichnung.

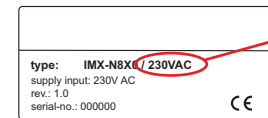

Betriebsspannung z.B. 230 V AC

### 9. Inbetriebnahme

Betriebsspannung einschalten. Die grüne Betriebsanzeige (POWER ON)<sup>1</sup> leuchtet. Um eine ordnungsgemäße Funktion des Lichtschranken Multipllexers zu gewährleisten, muss die Empfindlichkeit für jeden Kanal manuell eingestellt werden. Hierzu wird das Potentiometer (GAIN SETTING)<sup>1</sup> vom Linksanschlag nach rechts gedreht, bis

die grüne Empfindlichkeitsanzeige (GAIN CONTROL)<sup>1</sup> konstant leuchtet. Sollte das Potentiometer weiter nach rechts gedreht werden, so wird die Empfindlichkeit verringert und die Verschmutzungsreserve vergrößert. Die Funktionsweise des Gerätes ist in Tabelle 5 beschrieben. Nach erfolgter Einstellung ist die Empfindlichkeitsanzeige weiterhin ein Indikator für die korrekte Einstellung des Multipllexers. Sollten nach längerer Betriebszeit die Sensoren langsam verschmutzen, beginnt die Empfindlichkeitsanzeige zu flackern und erlischt ganz bei weiterer Verschmutzung. Um wieder einen optimalen Betrieb des Gerätes herzustellen, muss entweder die Empfindlichkeit erhöht oder die Verschmutzung beseitigt werden.

**i** Sollte die Empfindlichkeitsanzeige H12 - H19 nicht leuchten, ist die Sichtverbindung zwischen Sender und Empfänger unterbrochen, oder der Abstand zwischen den Sensoren ist zu groß.

### 10. Master-Slave-Betrieb

Der Master-Slave-Betrieb ermöglicht das Synchronisieren von mehreren 8-Kanal-Multipllexern (Standard sowie Automatik). Die Synchronisation wird über den Master-OUT-Anschluss und über den Slave-IN-Anschluss ermöglicht. Im Master-Slave-Betrieb sind immer die gleichen Sensorenpaare aktiv (siehe Abb. 4). Bei richtiger Anordnung der Sensoren kann somit eine gegenseitige Beeinflussung unter den Lichtschranken Multipllexern verhindert werden.

**i** Der Master-OUT-Anschluss vom letzten Gerät darf nicht mit dem Slave-IN-Anschluss des ersten Gerätes verdrahtet werden. Keine Ringanordnung.



Abb. 4: Funktionsdiagramm Master-Slave-Betrieb

Sichtverbindung	Schaltfunktion	Schaltzustandsanzeige	Relaisausgang
	hell		
	dunkel		
	hell		
	dunkel		

Tabelle 5: Schaltlogik

<sup>1</sup> Beschriftung Frontaufkleber

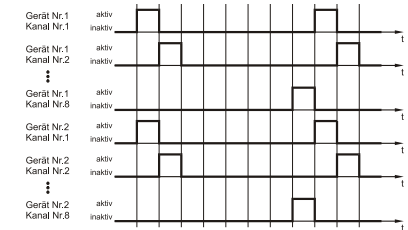
<sup>1</sup> Inscription front label

<sup>2</sup> Core coding transmitter cable

<sup>3</sup> Core coding receiver cable

## 11. Maßzeichnungen in mm

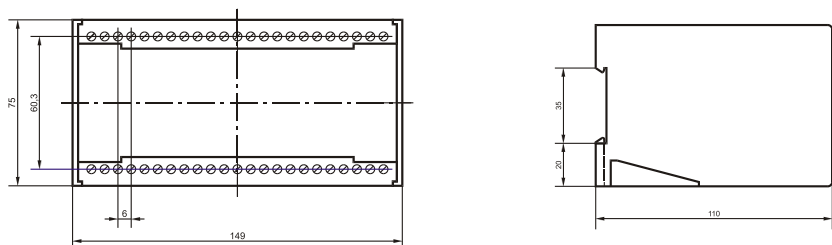

## 12. Technische Daten (bei 20 °C)

Messverfahren	moduliertes IR-Licht		Betriebsspannung ...AC	230 V AC, 115 V DC, 24 V AC
max. Reichweite (Einweg)	Empfänger IRL-...	Empfänger IR-..., IRH-...	...DC	24 V DC
Sender IT-..., ITL-...	10 m	20 m	Spannungstoleranz	10 %
Sender IT-...HP, ITH-...	15 m	30 m	Leistungsaufnahme	...AC: 10 VA; ...DC: 10 W
Sender ITA-...	20 m	40 m	Sendefrequenz	4,0 kHz
Anzeigen:			Systemleistung	20 % / 100 %, umschaltbar
Schaltzustand	8 x LED gelb		Multiplexgeschwindigkeit:	
Empfindlichkeit	8 x LED grün		niedrig	68 ms (15 Hz)
Betrieb	LED grün		hoch	34 ms (30 Hz)
Slave-Betrieb	LED gelb		Relaisausgang:	1 Schließer je Kanal
Lichtvorhang	LED gelb		Schaltwerte (max.)	5 A, 230 V AC (24 V DC)
Schaltfunktion	hell / dunkel, umschaltbar		Ansprechzeit T <sub>EIN</sub> / T <sub>AUS</sub>	45 ms / 45 ms
Lichtvorhangfunktion	ja		Schaltfrequenz	12 Hz
Slave-Funktion	ja		Alarmausgang	nein
Schaltverzögerung	0 - 15 s		Anschluß	Klemmleiste 4 mm <sup>2</sup>
Regelverzögerung	nein		Einbaulage	beliebig
Gehäusewerkstoff	Kunststoff (Makrolon 8030)		Befestigung	2 Bohrungen (DIN 46 121)
Schutzart	IP 20			Normschiene (DIN 46 277)
Betriebstemperatur	-25 °C ... +60 °C		Abmessungen (mm)	L 75 x B 150 x H 110
Lagertemperatur	-40 °C ... +80 °C			



## Security notes

When material damaged or personal injury, because of improper use or disregarding of security notes, the manufacturer do not undertake any liability. In this causes, any warranty claim expired.

- The use of these light barriers are not allowed in applications, when the security of persons depend on the device function.
- In overall system and their development using light barrier, the specific security and accident prevention regulations have to keep. The operating company of the overall system, for example a plant, are responsible for compliance with the valid national and international regulations concerning the special application.
- This devices are only allowed to operate as directed, otherwise danger for example shortcircuit, fire or electric shock may occur.
- Do not open, change or rebuild the device.
- Note the operating instructions before switching on.
- When settings will done, the behavior of the device can drastically be changed.
- Make sure, that the connected system is out of operating during the settings and starts operating properly after adjustment.
- If there is no safety operation practicable, the device has to put out of action and protect against unintentional operate, for example by noticeable damage or not operate as directed.
- Do not use the device in explosive-dangerous environment.
- Do only hand over the device with the instruction manual to others.
- Dispose the device environmentally compatible, in compliance with the regional rules.

## 1. Introduction

Light barriers are used as the components of a higher-level overall system for the detection of objects. They can only operate with one Transmitter IT... and one Receiver IR... as Trough Beam, Retro-Reflective or Diffuse Proximity.

## 2. Description

On the 8-channel multiplexer IMX-N840 with manual gain setting can work up to eight sensor heads (transmitter and receiver) without the possibility of cross talk.

The system (consisting of one to eight transmitters and receivers and one multiplexer) works with modulated infrared light. The device activates the sensor heads cycling one after the other (multiplex operation). During the activation, the state of each channel is evaluated. According to the channel's condition, the display and outputs are set.

The multiplexer has one relay output (normal open) and a yellow status LED for each channel.

Different working conditions can be selected, according to the application, for each channel on the front side of the device by easy accessible DIP-switches. Consequently, the user is able to change the sensitivity value, which is adjusted to needed range and pollution, for increasing the fine adjustment of the potentiometer or to optimize the object recognition. The light curtain mode enables, that all outputs have an effect on the relay from channel number one.

If more than eight channels are required, multiple 8-channel multiplexers (automatic or manual gain setting) can be connected to synchronize them by master-slave operation. In this way, an influencing signal between the multiplexers will be prevented.